

RV , RVK , RVF (T)

50Hz

轻型卧式多级离心泵

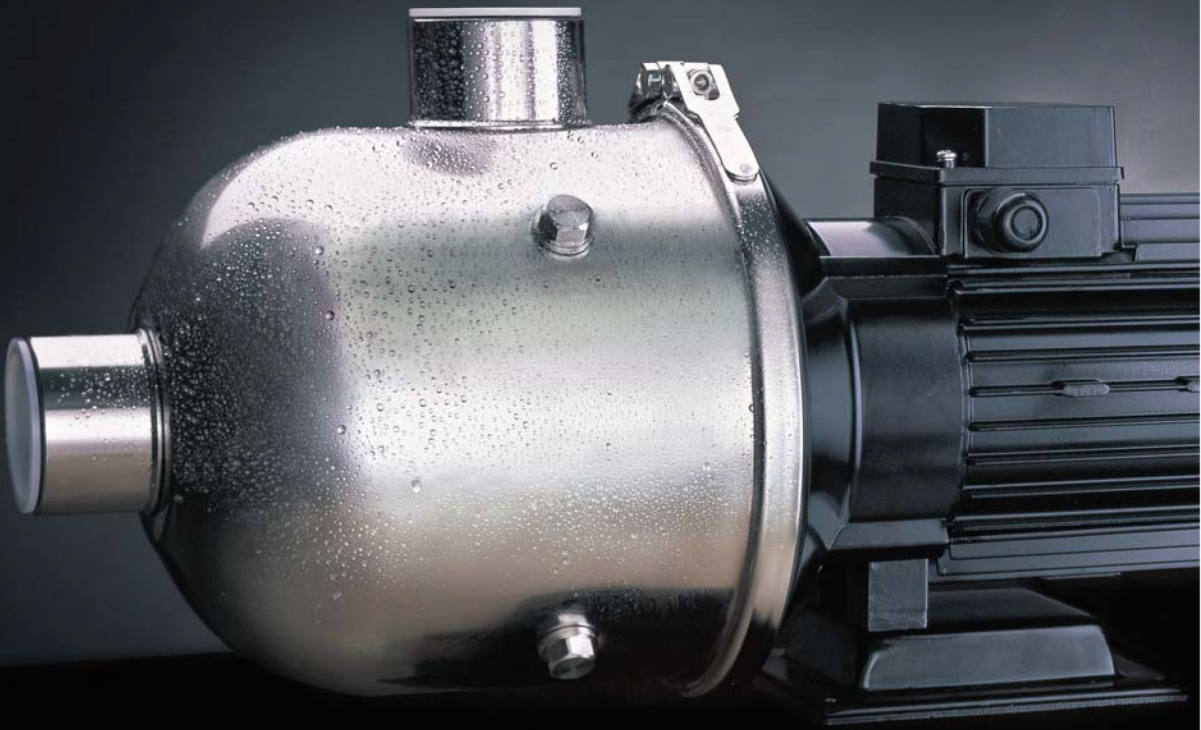

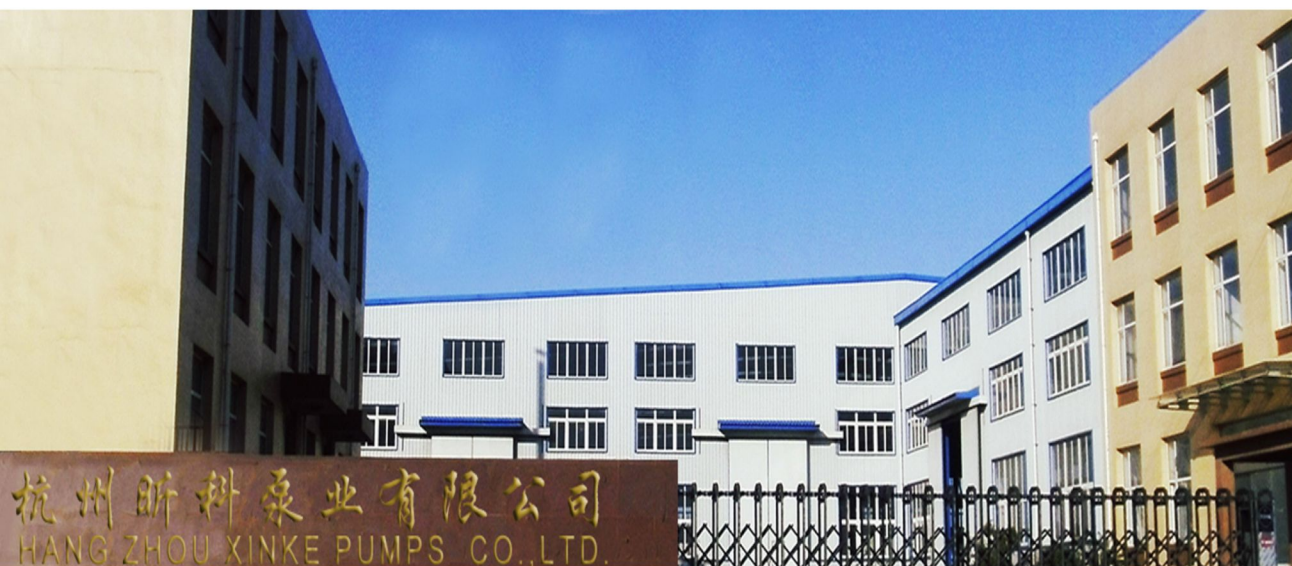

杭州昕科泵业有限公司（原杭州能邦流体设备有限公司）是与德国锐尔特公司合资成立的一家专业从事开发、设计、销售各类水泵及控制系统与一体的股份制企业。

公司自成立以来，始终致力于高品质水泵科技和管理的不断创新，走上了良性循环的规模化经营之路，拥有着一支专业的技术研发队伍；形成了一套完整的生产管理、技术研发、品质控制和营销网络体系。

锐尔特泵仓库基地位于杭州拱墅区长滨路工业园区，销售各类不锈钢水泵及控制设备5000多种规格，位居国内外同行前列。产品涉及工矿企业、城市供水、农田灌溉、石油化工、高层建筑、消防供水、工业水处理和纯净水、制药、锅炉、空调循环系统等诸多行业。

公司技术力量雄厚，工艺装备先进。为构建一个领先的技术研发及贸易平台，在阿里巴巴集团设立泵类专业网站及时发布产品信息，产品设计采用水泵专用设计软件设计。以“追求卓越，奉献百姓”为质量方针的指导下，发展迅猛倍受国内外同行关注。公司在内部建立了完善的质量管理体系，最大限度地实现了企业资源的优化组合和分配。

公司在以人为本，永远让顾客满意为目标，建立了完备的客户服务体系，在全国建立了二十多个销售，服务网络和产品储备库，竭力为各地用户提供优质、及时、周到的服务，切实做到为用户服务，对用户负责，让用户满意。使顾客满意是我们永远追求的目标。自公司成立以来，视诚信为生命，建立诚信档案，引进了诚信评价管理机制，在要求客户讲信用的同时，强调自己首先讲信用，保证对客户和社会的每一项承诺得到履行。“用户的需求，就是我们的追求”也是我公司发展的宗旨；竭诚欢迎国内外客商来电来函洽谈业务。

总体数据

性能范围	3
应用	4
输送液体	4
运行条件	4
曲线条件	4
型号含义	4
电机	4
泵	4
截面图	5
材料 RV, RVK	5
材料 RVF , RVF (T)	5

技术数据

RV, RVK 2	6
RV, RVK 4	8
RV, RVK 8	10
RV, RVK 12	12
RV, RVK 16	14
RV, RVK 20	16
RVF , RVF (T)2	18
RVF , RVF (T)4	20
RVF , RVF (T)8	22
RVF , RVF (T)12	24
RVF , RVF (T)16	26
RVF , RVF (T)20	28

性能范围

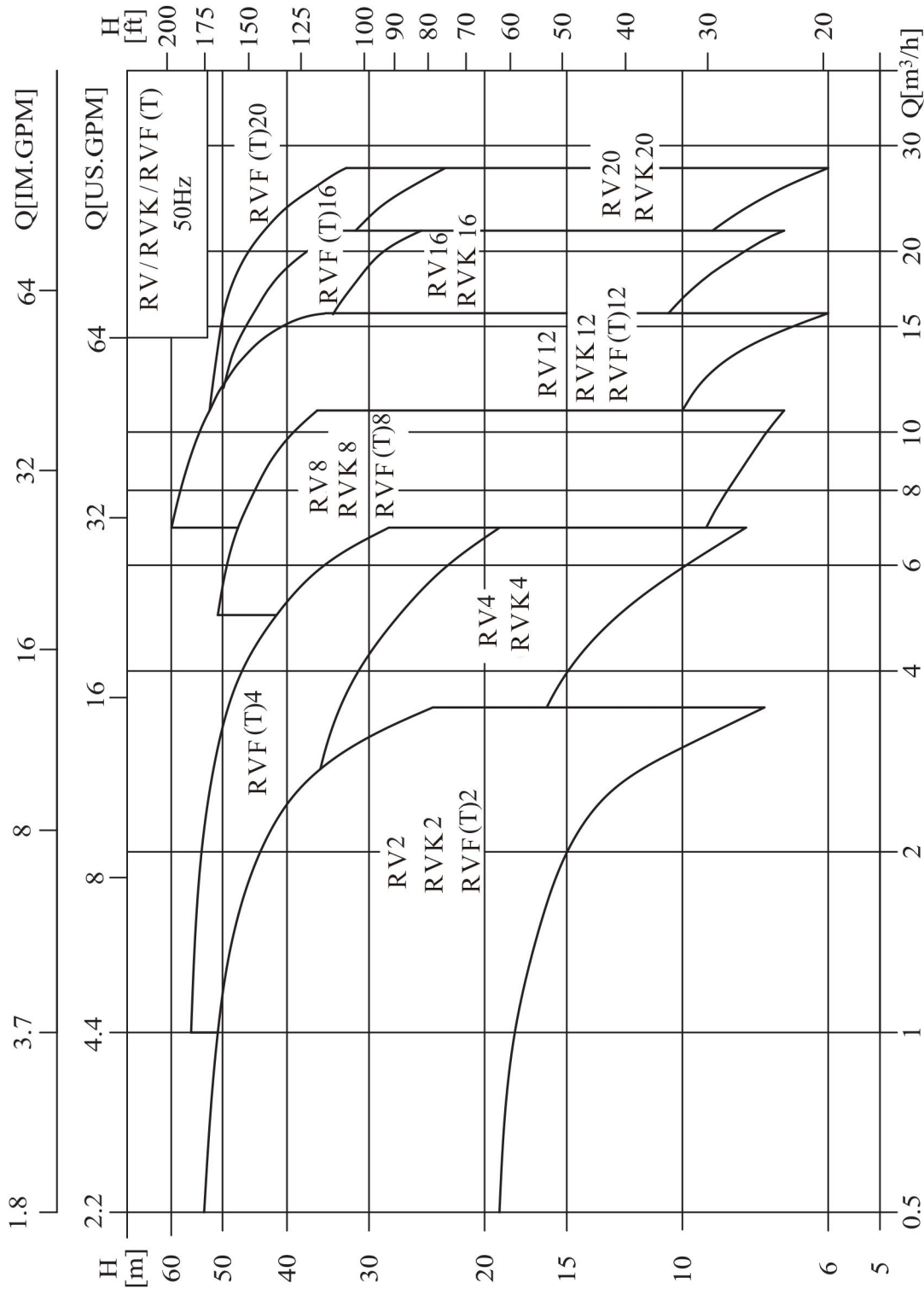

应用

RV, RVK和RVF(T)型泵主要用于工业上:

- 空调系统
- 冷却系统
- 工业清洗
- 水处理 (水的净化)
- 水产养殖
- 施肥 / 计量系统
- 环境应用
- (其他) 许多专门特定用途

输送液体

- 稀薄、清洁、不含固体颗粒或纤维的非易燃易爆液体。
- 泵可以输送诸如矿泉水、软化水、纯水、清油和其他轻化工介质。
- 当输送液体的密度或粘度大于水, 如需要, 必须配用大功率电机。
- 泵是否适用于某一特定液体由多种因素决定, 其中最重要的是氯含量、pH值、温度和溶剂、油的含量等。

运行条件

- 液体温度: 常温型 -15°C至+70°C
热水型 -15°C至+105°C
- 最大环境温度: +40°C
- 最大运作压力: 10巴
- 最大进口压力受最大运作压力限制

曲线条件

下述条件适用于后面所示性能曲线。

- 所有曲线都基于电机在恒速2900rpm的测量值。
- 曲线容差符合ISO9906:2012, 3B。
- 测试采用20°C不含空气的水, 运动粘度为1mm²/s。
- 泵的使用参照加粗曲线的性能范围, 以防流量过小产生过热和流量过大使电机过载等。

型号含义

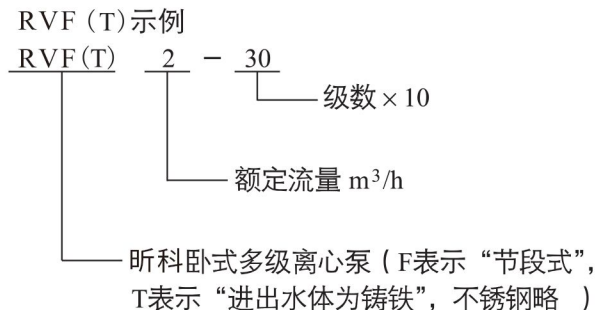
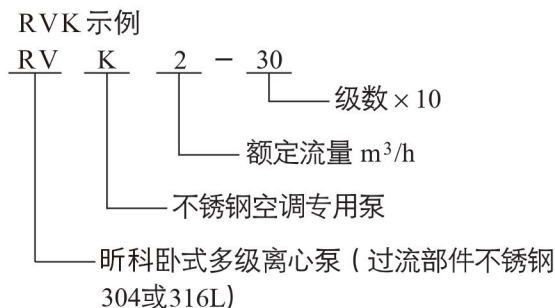
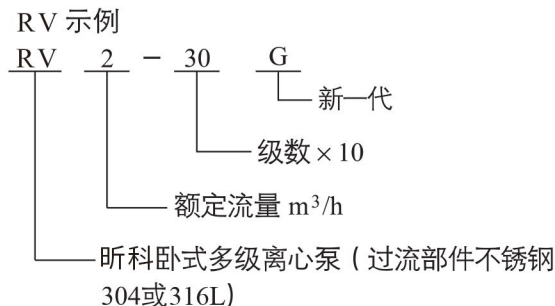

电机

- 电机为全封闭, 风冷式二极电机。
- 防护等级: IP55
- 绝缘等级: F
- 标准电压: 50Hz: 1 × 220-240V
3 × 220-240V/380-415V
- 单相电机最大功率为2.4kW。

泵

- 卧式多级非自吸离心泵, 配加长轴电机。
- 紧凑式结构使泵尺寸很小, 轴向入口和径向出口。

截面图 RV, RVK 2,4

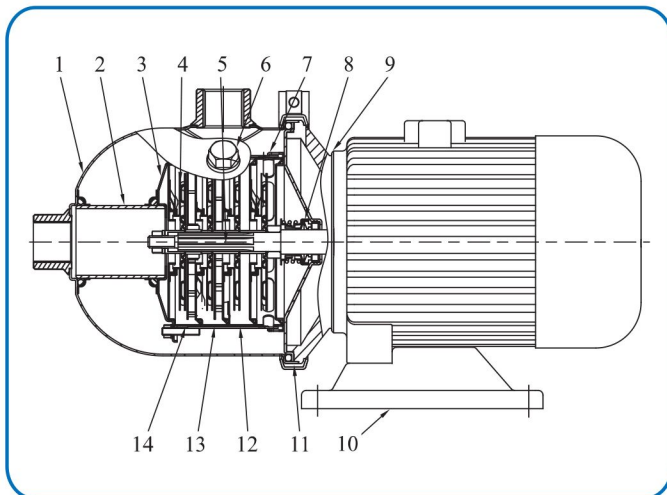

材料 RV, RVK

序号	名称	材料	AISI / ASTM
1	进出水段	不锈钢	AISI304
2	连接管	不锈钢	AISI304
3	压板	不锈钢	AISI304
4	叶轮	不锈钢	AISI304
5	轴	不锈钢	AISI304
6	堵头	不锈钢	AISI304
7	出水导叶	不锈钢	AISI304
8	机械密封		
9	电机端盖	铝合金	
10	底座	钢板	AISI11015
11	快速接头	不锈钢	AISI304
12	导叶	不锈钢	AISI304
13	支撑导叶	不锈钢	AISI304
14	导流器	不锈钢	AISI304

截面图 RV, RVK 8,12,16,20

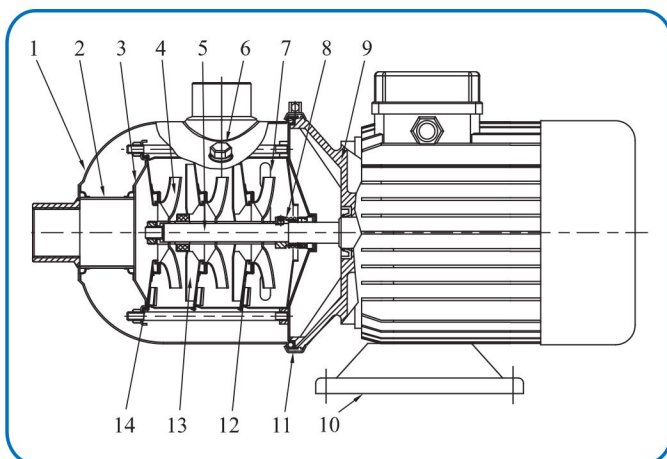

材料 RVF, RVF (T)

序号	名称	材料	AISI / ASTM
2	堵头	不锈钢	AISI304
3	轴承	碳化钨	
4	叶轮	不锈钢	AISI304
5	轴	不锈钢	AISI304
8	机械密封		
9	电机端盖	铝合金	
10	底座	钢板	AISI11015
11	拉杆	不锈钢	AISI304
12	导叶	不锈钢	AISI304
13	支撑导叶	不锈钢	AISI304
14	叶轮隔套	不锈钢	AISI304
RVF			
1	进水体	不锈钢	AISI304
7	出水体	不锈钢	AISI304
RVF(T)			
1	进水体	铸铁	ASTM25B
7	出水体	铸铁	ASTM25B

截面图 RVF, RVF (T)

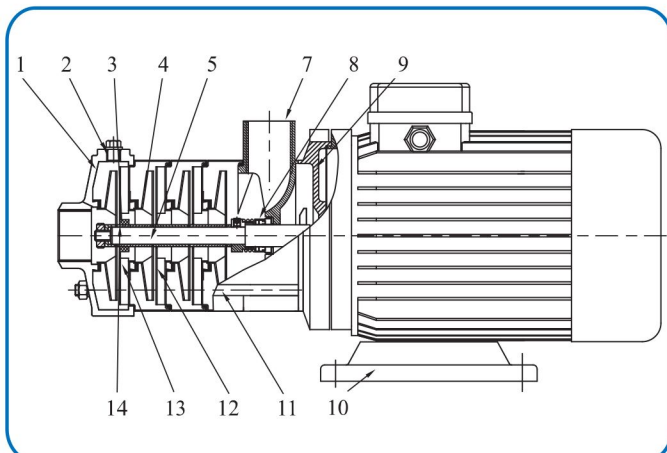

性能曲线

2900rpm

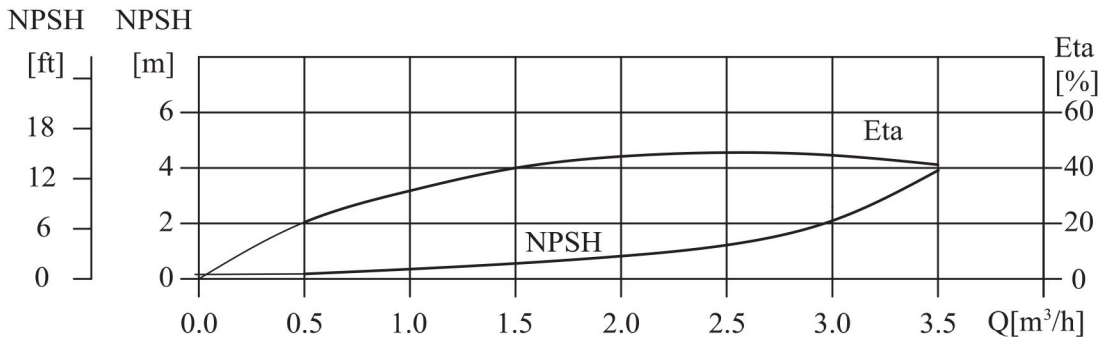
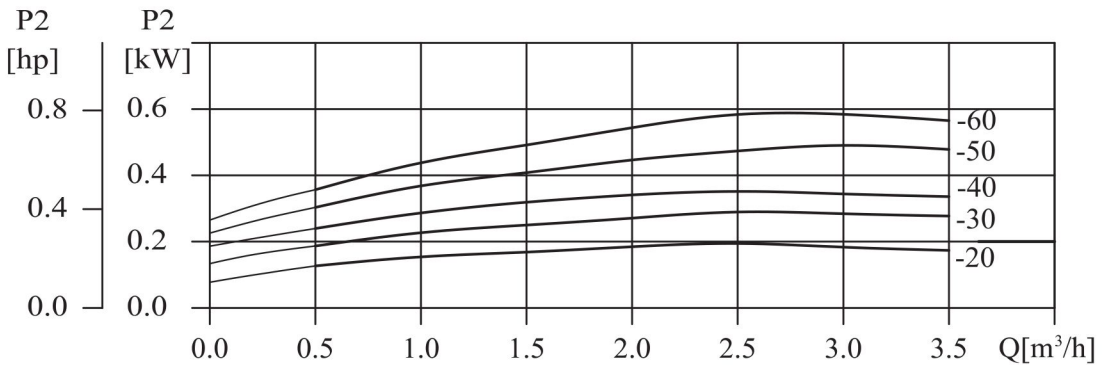
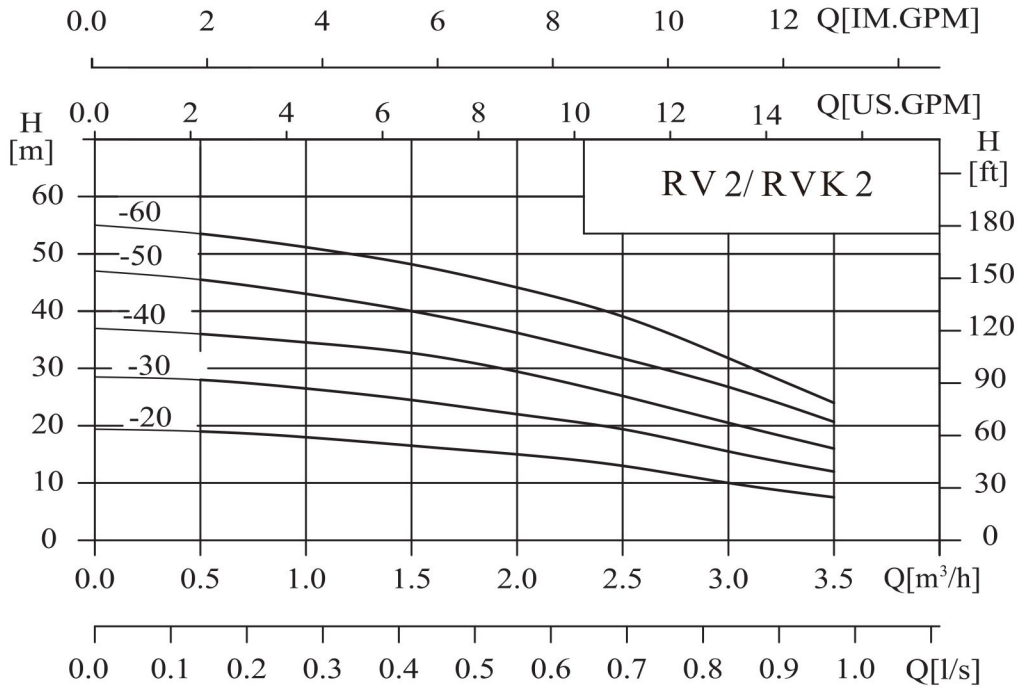

性能表

型号	配用电机 (kW)	Q(m ³ /h)	0.5	1.0	1.5	2.0	2.5	3.0	3.5
RV2-20	0.37	H (m)	19	18	16.5	15	13	10	7.5
RV2-20G	0.37		19	18	16.5	15	13	10	7.5
RV2-30	0.37		28	26.5	24.5	22	19	15.5	12
RV2-30G	0.37		28	26.5	24.5	22	19	15.5	12
RV2-40	0.55		36	34.5	33	29	25	20.5	16
RV2-40G	0.55		36	34.5	33	29	25	20.5	16
RV2-50	0.55		45.5	43	40	36	31.5	26.5	20.5
RV2-60	0.75		53.5	51	48	44	39	32	24

安装图

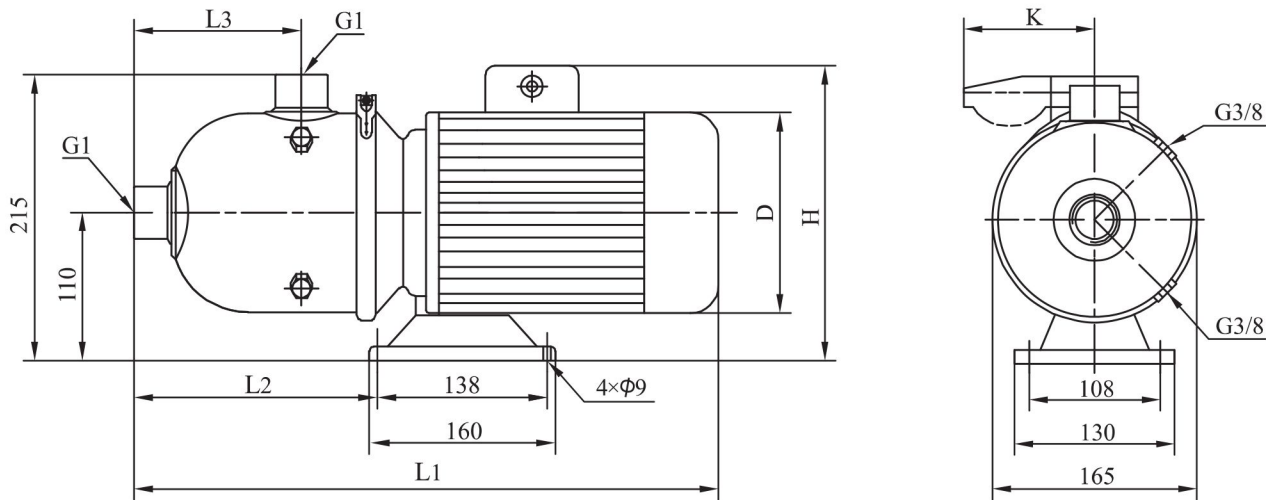

尺寸和重量

电机	型号	尺寸(mm)						重量(kg)
		L1	L2	L3	D	H	K	
三相/单相	RV2-20	395	165	125	140	215/249	/96	13
	RV2-20G	355	125	85	140	215/249	/96	13
	RV2-30	395	165	125	140	215/249	/96	13
	RV2-30G	355	125	85	140	215/249	/96	13
	RV2-40	395	165	125	140	215/249	/96	13
	RV2-40G	355	125	85	140	215/249	/96	13
	RV2-50	395	165	125	140	215/249	/96	13
	RV2-60	415	165	125	157	230/265	/100	15

性能曲线

2900rpm

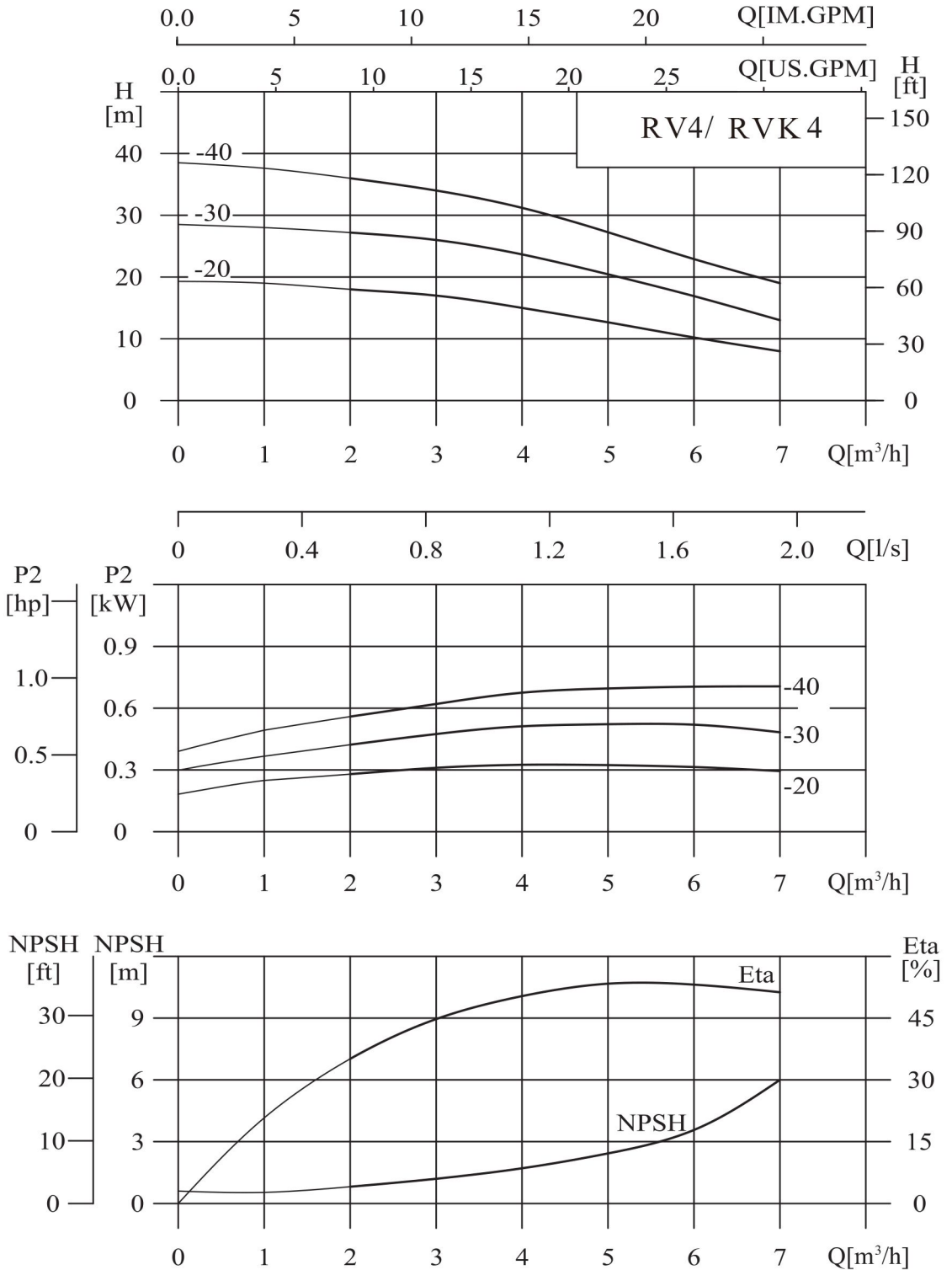

性能表

型号	配用电机 (kW)	Q(m ³ /h)	1	2	3	4	5	6	7
RV4-20	0.37	H (m)	19	18	17	15	12.5	10	8
RV4-20G	0.37		19	18	17	15	12.5	10	8
RV4-30	0.55		28	27	26	23.5	20.5	17	13
RV4-40	0.75		37.5	36	34	31	27	23	19

安装图

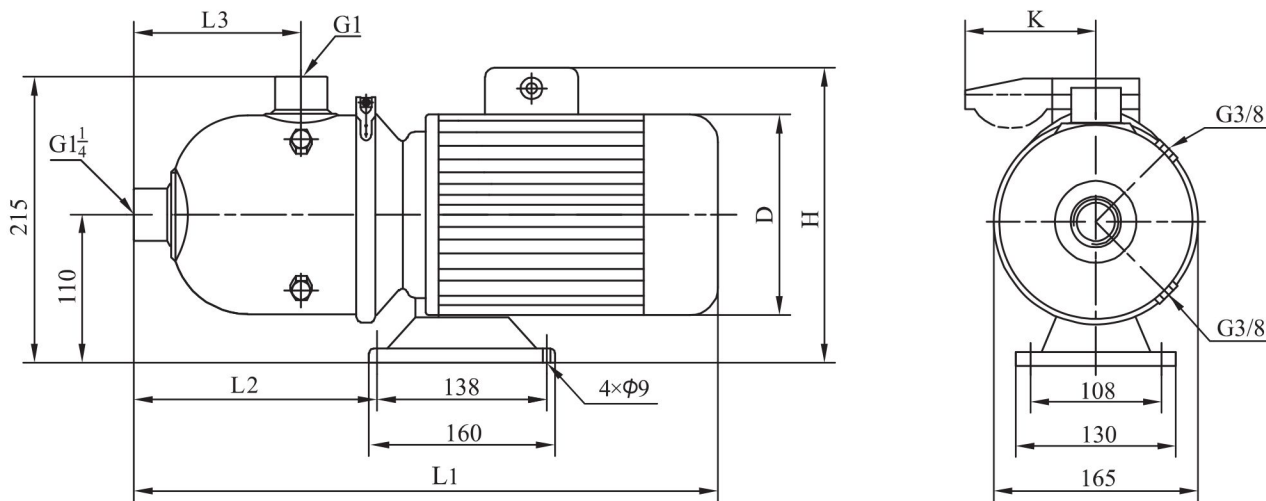

尺寸和重量

电机	型号	尺寸(mm)						重量(kg)
		L1	L2	L3	D	H	K	
三相/单相	RV4-20	402	172	132	140	215/249	/96	12
	RV4-20G	362	132	92	140	215/249	/96	12
	RV4-30	402	172	132	140	215/249	/96	15
	RV4-40	422	172	132	157	230/265	/100	15

性能曲线

2900rpm

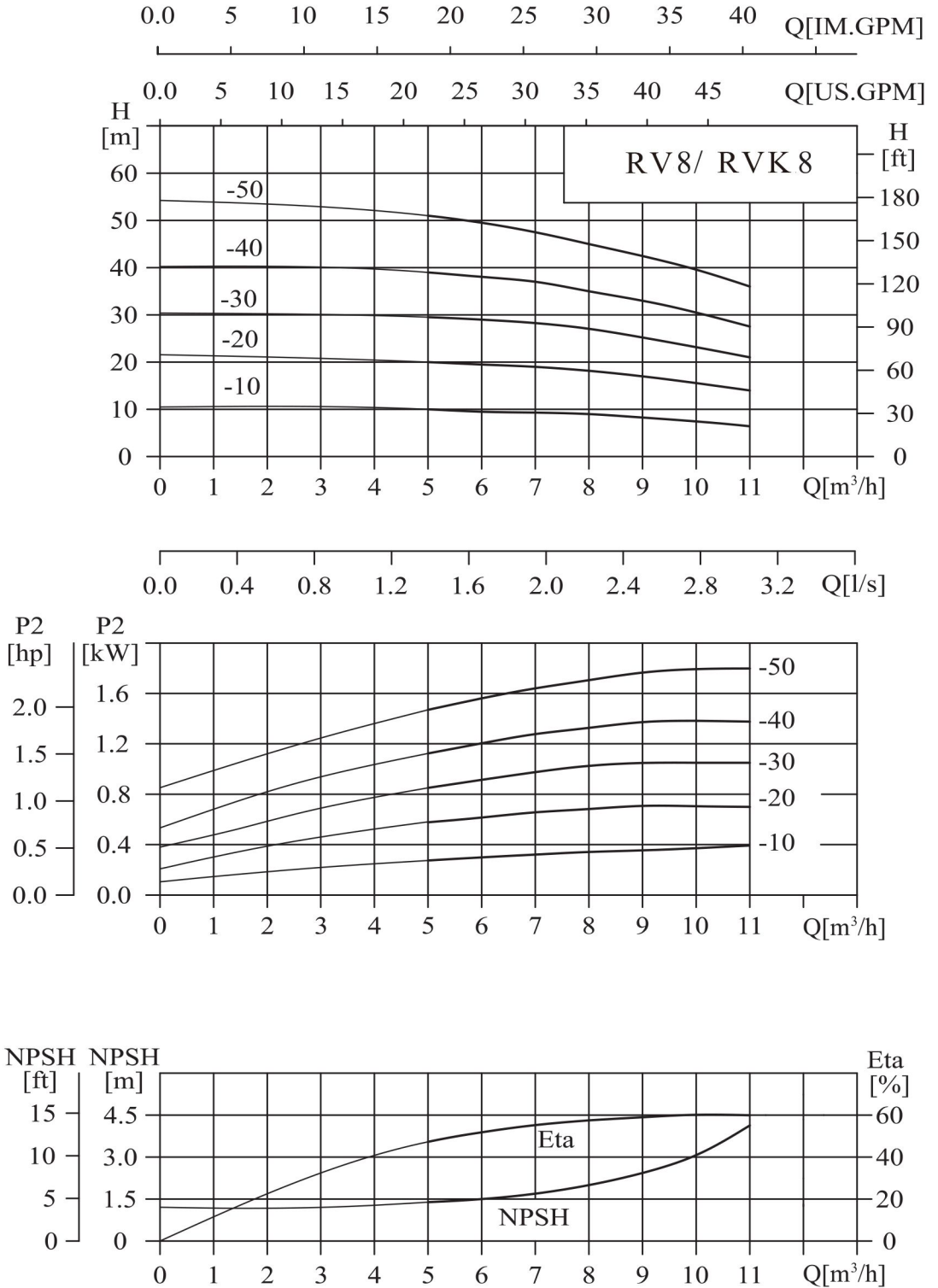

性能表

型号	配用电机 (kW)	Q(m³/h)	5	6	7	8	9	10	11
RV8-10	0.75	H (m)	10	9.5	9.3	9	8	7.5	7
RV8-10G	0.75		10	9.5	9.3	9	8	7.5	7
RV8-20	0.75		20	19.5	19	18	17	15.5	14
RV8-20G	0.75		20	19.5	19	18	17	15.5	14
RV8-30	1.1		29.5	29	28	27	25	23	21
RV8-30G	1.1		29.5	29	28	27	25	23	21
RV8-40	1.5		39	38	37	35	33	30.5	27.5
RV8-50	2.2		51	49.5	47.5	45	42.5	39.5	36

安装图

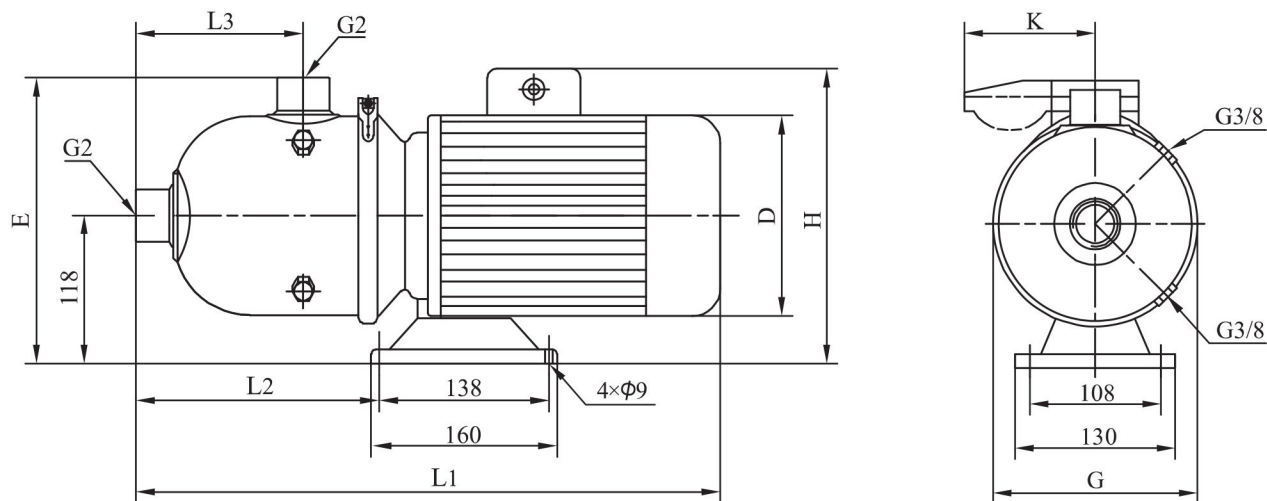

尺寸和重量

电机	型号	尺寸(mm)								重量(kg)
		L1	L2	L3	E	G	D	H	K	
三相/单相	RV8-10	560	278	175	264	230	157	230/265	/100	20
	RV8-10G	480	198	95	249	200	157	230/265	/100	19.5
	RV8-20	560	278	175	264	230	157	230/265	/100	20
	RV8-20G	480	198	95	249	200	157	230/265	/100	19.5
	RV8-30	560	278	175	264	230	157	230/265	/100	25
	RV8-30G	480	198	95	249	200	157	230/265	/100	24.5
	RV8-40	570	278	175	264	230	177	235/270	/100	25
	RV8-50	570	278	175	264	230	177	235/270	/100	30

性能曲线

2900rpm

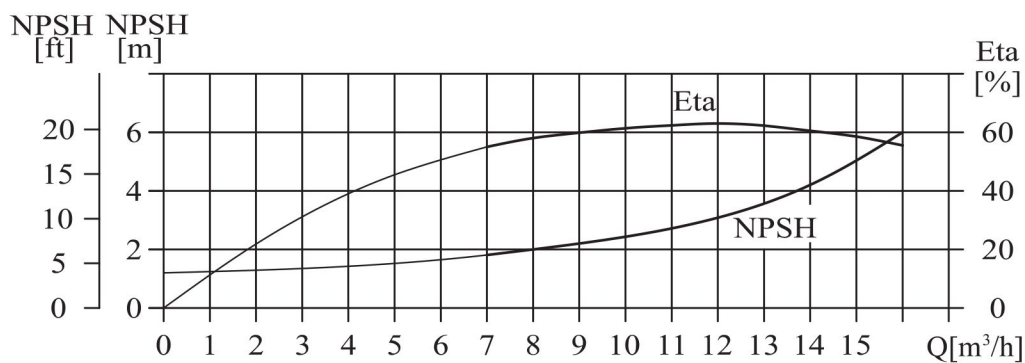
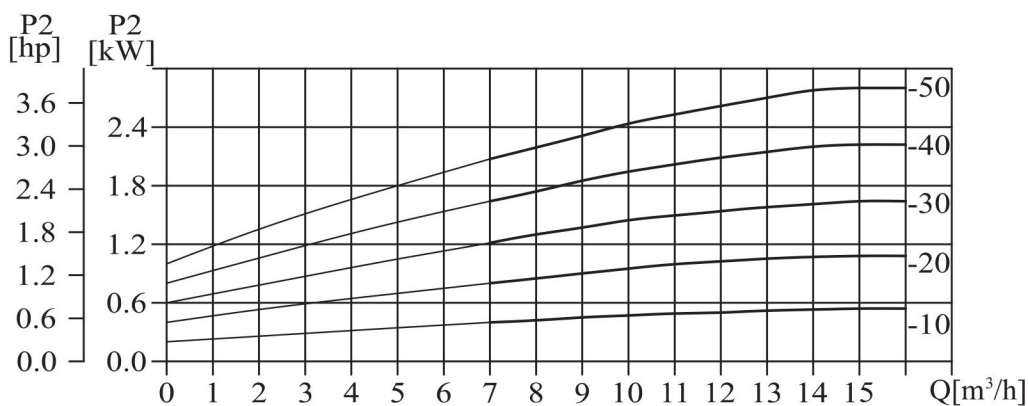
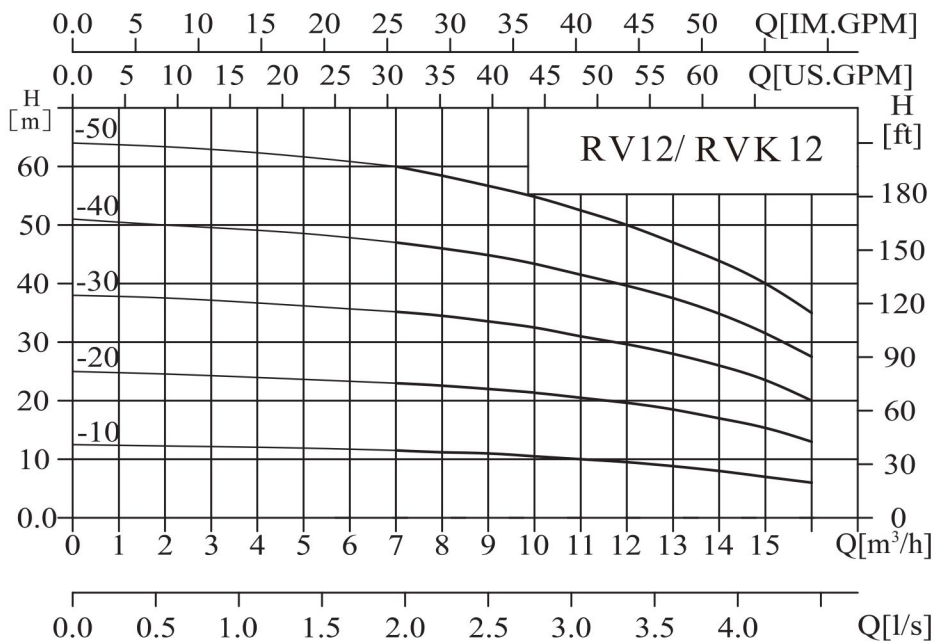

性能表

型号	配用电机 (kW)	Q(m ³ /h)	7	8	9	10	11	12	13	14	15	16
RV12-10	0.75	H (m)	11.5	11.2	11	10.5	10	9.5	9	8	7	6
RV12-10G	0.75		11.5	11.2	11	10.5	10	9.5	9	8	7	6
RV12-20	1.2		23	22.5	22	21.5	20.5	19.5	18.5	17	15.5	13
RV12-20G	1.2		23	22.5	22	21.5	20.5	19.5	18.5	17	15.5	13
RV12-30	1.8		35	34.5	33.5	32.5	31	29.5	28	26	23.5	20
RV12-30G	1.8		35	34.5	33.5	32.5	31	29.5	28	26	23.5	20
RV12-40	2.4		47	46	45	43.5	41.5	39.5	37.5	35	31.5	27.5
RV12-50	3		60	58	56.5	55	52.5	50	47	44	40	35

安装图

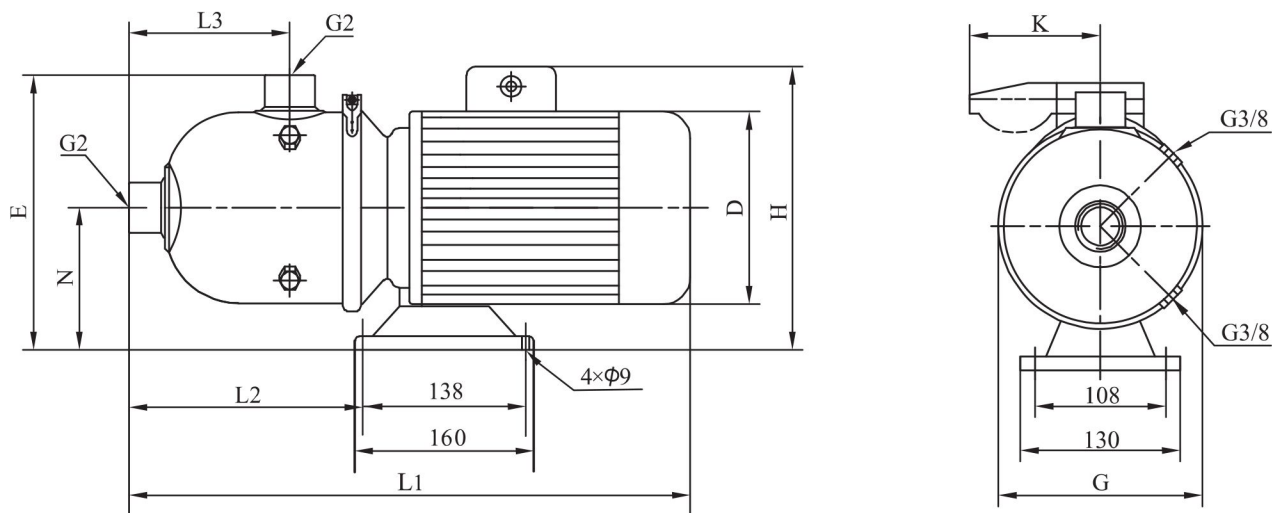

尺寸和重量

电机	型号	尺寸(mm)									重量(kg)
		L1	L2	L3	N	E	G	D	H	K	
三相/单相	RV12-10	560	278	175	118	264	230	157	230/265	/100	20
	RV12-10G	480	198	95	118	249	200	157	230/265	/100	19.5
	RV12-20	560	278	175	118	264	230	157	230/265	/100	21
	RV12-20G	480	198	95	118	249	200	157	230/265	/100	20.5
	RV12-30	570	278	175	118	264	230	177	235/270	/100	25
	RV12-30G	490	198	95	118	249	200	177	235/270	/100	24.5
	RV12-40	570	278	175	118	264	230	177	235/270	/100	29
	RV12-50	610	268	175	128	274	230	197	255/		34

性能曲线

2900rpm

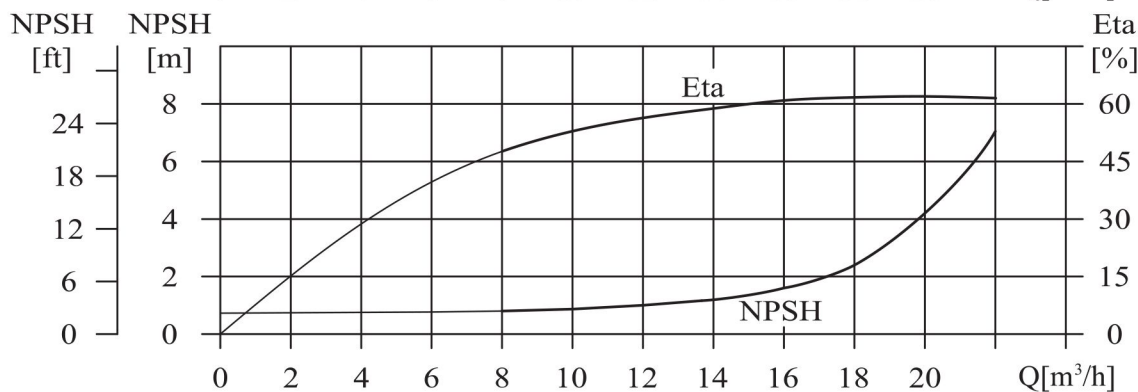
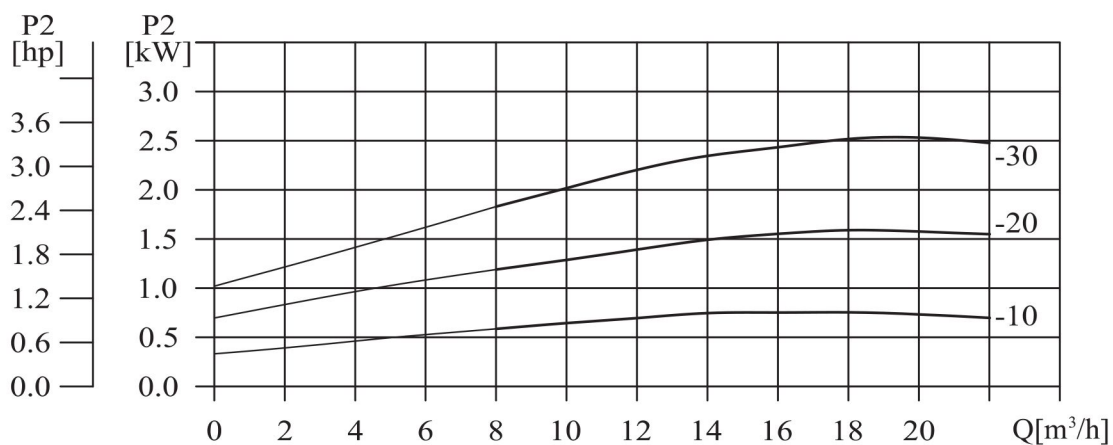
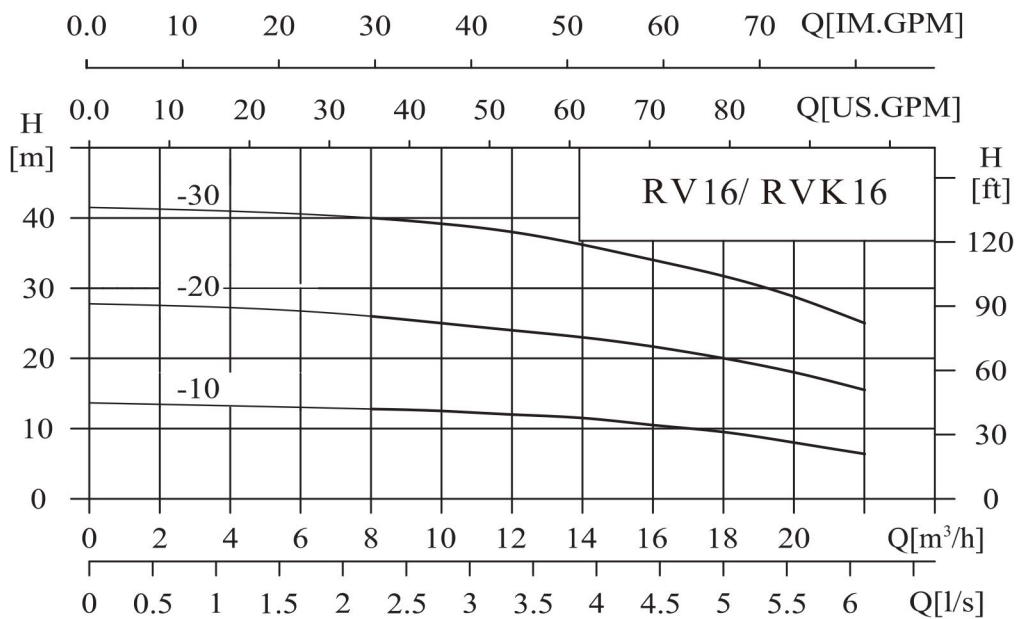

性能表

型号	配用电机 (kW)	Q(m ³ /h)	8	10	12	14	16	18	20	22
RV16-10	1.1	H (m)	12.8	12.5	12	11.5	10.5	9.5	8	7
RV16-10G	1.1		12.8	12.5	12	11.5	10.5	9.5	8	7
RV16-20	2.2		26	25	24	23	21.7	20	18	15.5
RV16-20G	2.2		26	25	24	23	21.7	20	18	15.5
RV16-30	3		40	39	38	36	34	31.5	29	25

安装图

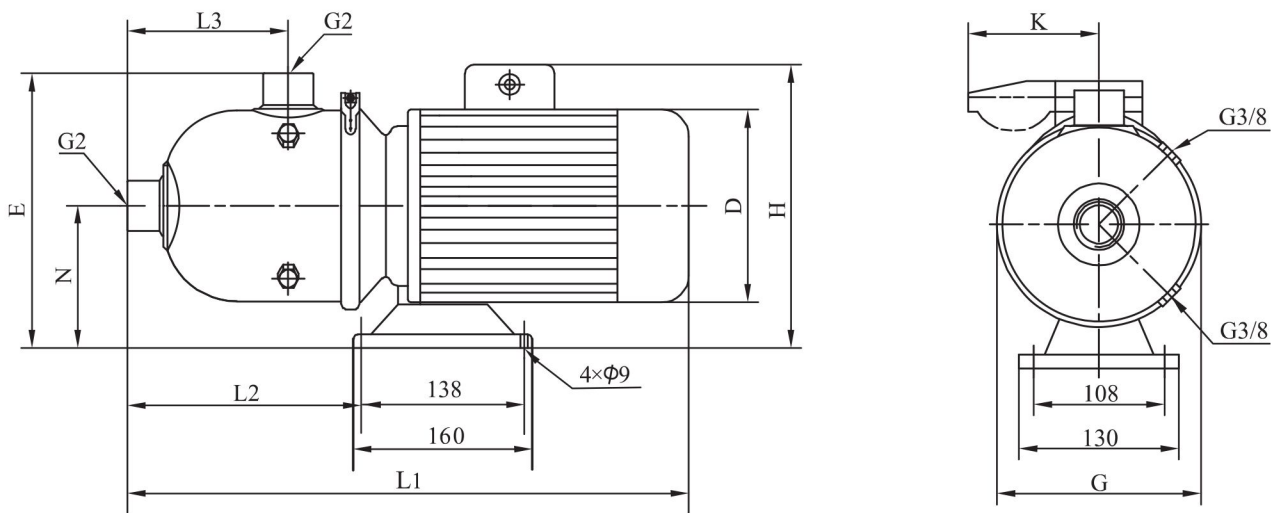

尺寸和重量

电机	型号	尺寸(mm)									重量(kg)
		L1	L2	L3	N	E	G	D	H	K	
三相/单相	RV16-10	560	278	175	118	264	230	157	230/265	/100	20
	RV16-10G	480	198	95	118	249	200	157	230/265	/100	19.5
	RV16-20	570	278	175	118	264	230	177	235/270	/100	27
	RV16-20G	490	198	95	118	249	200	177	235/270	/100	26.5
	RV16-30	610	268	175	128	274	230	197	255/		34

性能曲线

2900rpm

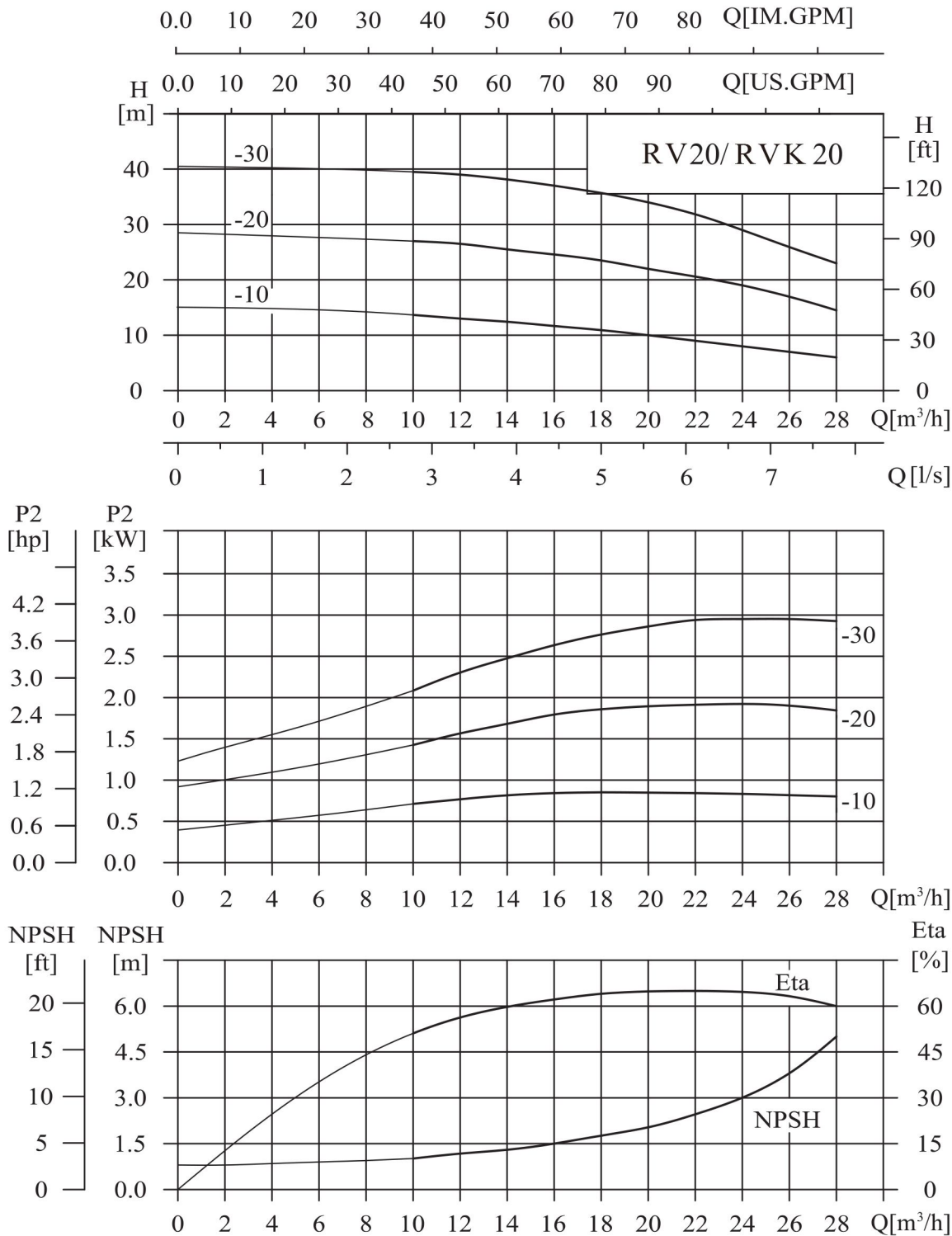

性能表

型号	配用电机 (kW)	Q(m ³ /h)	10	12	14	16	18	20	22	24	26	28
RV20-10	1.1	H (m)	13.5	13	12.5	12	11	10	9	8	7	6
RV20-10G	1.1		13.5	13	12.5	12	11	10	9	8	7	6
RV20-20	2.2		27	26.5	25.5	25	23.5	22	20.5	18.5	17	14.5
RV20-20G	2.2		27	26.5	25.5	25	23.5	22	20.5	18.5	17	14.5
RV20-30	4		39.5	39	38	37.5	35.5	34	31.5	29	26	23

安装图

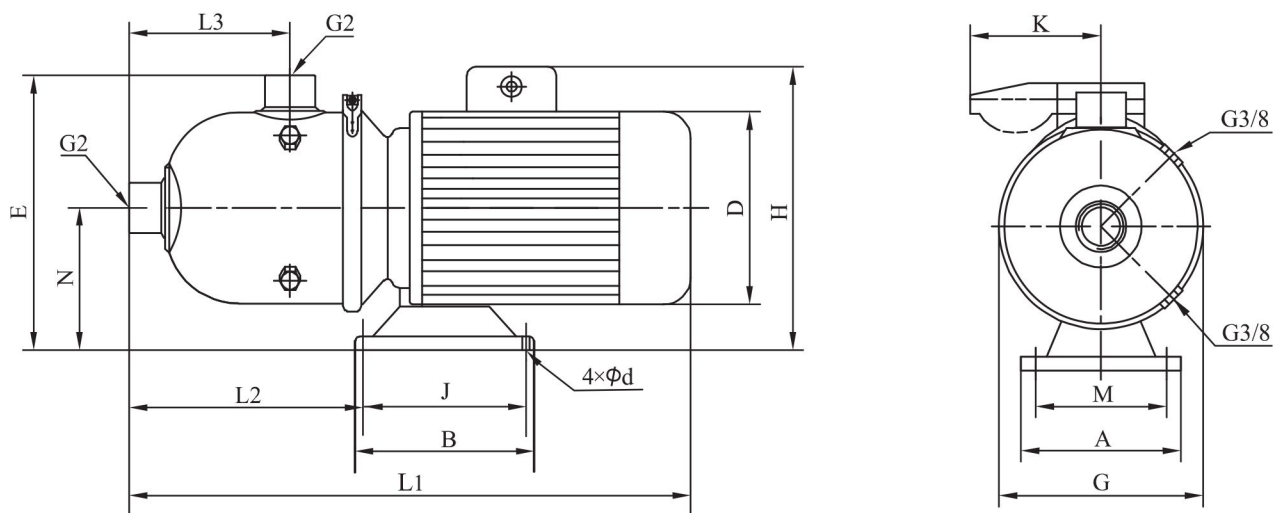

尺寸和重量

电机	型号	尺寸(mm)													重量 (kg)	
		L1	L2	L3	N	E	G	A	M	B	J	d	D	H		K
三相/单相	RV20-10	560	278	175	118	264	230	130	108	160	138	9	157	230/265	/100	21
	RV20-10G	480	198	95	118	249	200	130	108	160	138	9	157	230/265	/100	20.5
	RV20-20	570	278	175	118	264	230	130	108	160	138	9	177	235/270	/100	28
	RV20-20G	490	198	95	118	249	200	130	108	160	138	9	177	235/270	/100	27.5
	RV20-30	612	355	175	120	266	230	220	190	170	140	12	213	270/		42

性能曲线

2900rpm

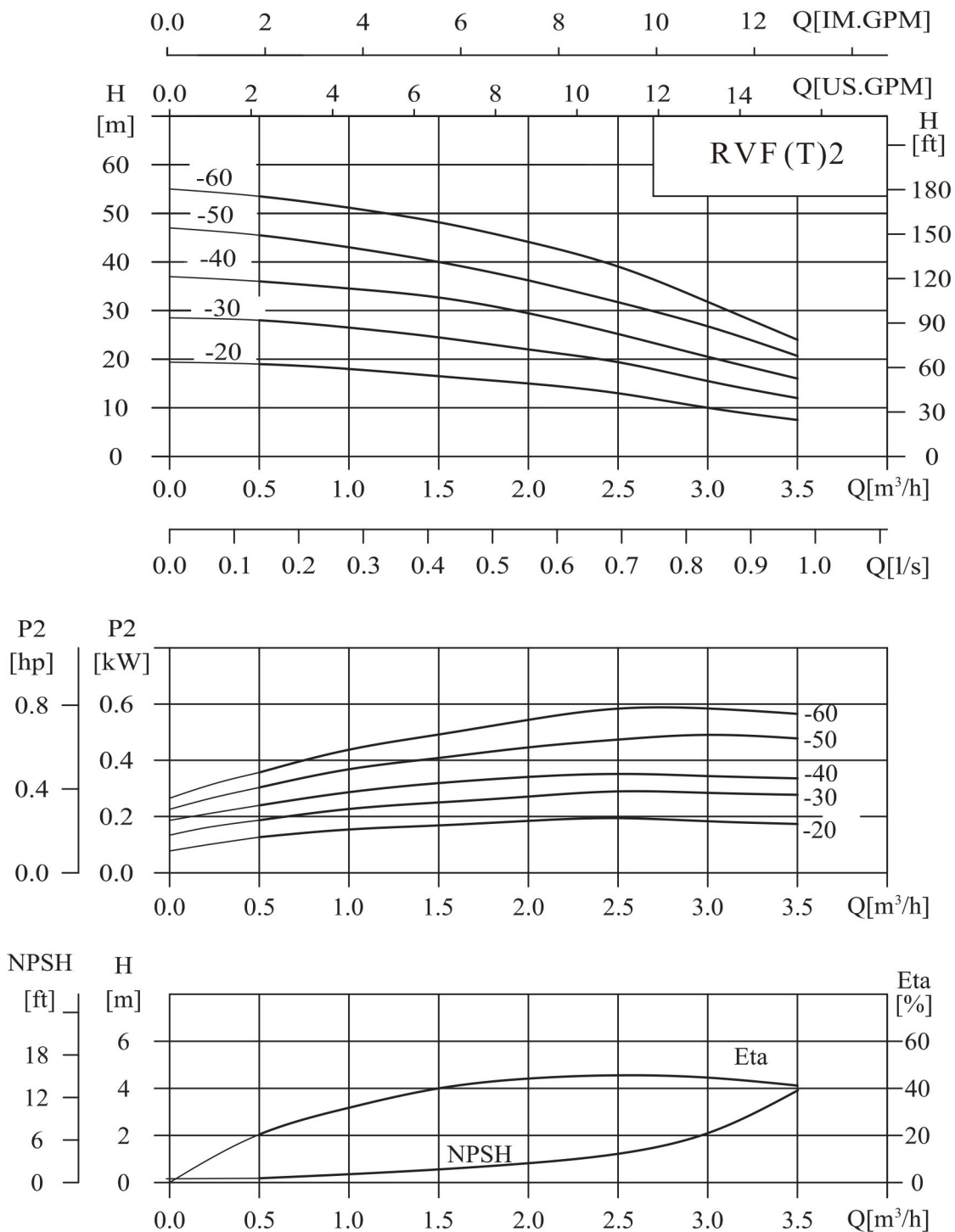

性能表

型号	配用电机 (kW)	Q(m ³ /h)	0.5	1.0	1.5	2.0	2.5	3.0	3.5
RVF(T)2-20	0.37	H (m)	19	18	16.5	15	13	10	7.5
RVF(T)2-30	0.37		28	26.5	24.5	22	19	15.5	12
RVF(T)2-40	0.55		36	34.5	33	29	25	20.5	16
RVF(T)2-50	0.55		45.5	43	40	36	31.5	26.5	20.5
RVF(T)2-60	0.75		53.5	51	48	44	39	32	24

安装图

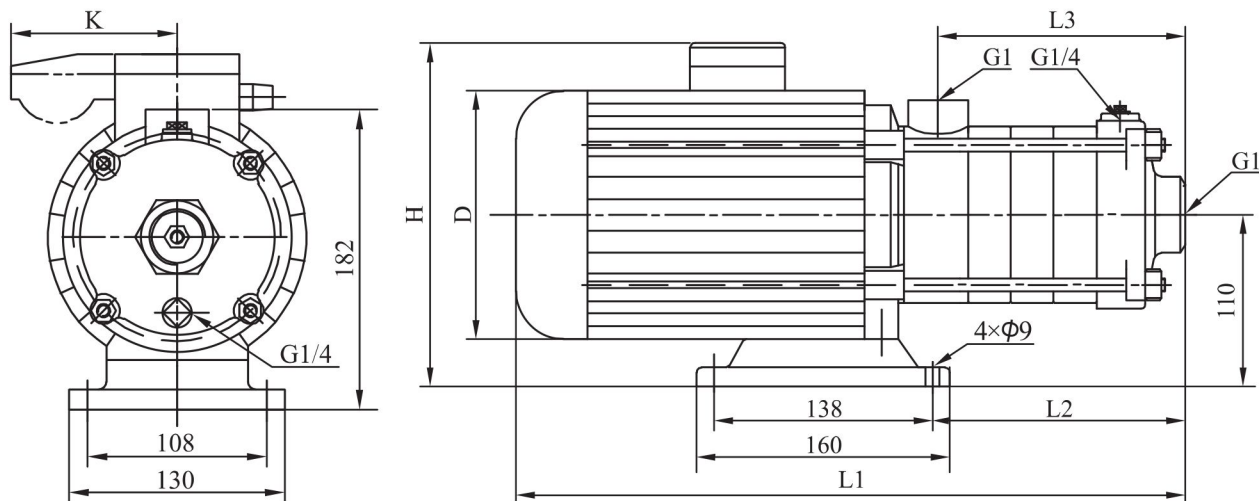

尺寸和重量

电机	型号	尺寸(mm)						重量(kg)
		L1	L2	L3	D	H	K	
三相/单相	RVF(T)2-20	305	87	84	145	215/230	/96	15
	RVF(T)2-30	323	105	102	145	215/230	/96	15
	RVF(T)2-40	341	123	120	145	215/230	/96	15
	RVF(T)2-50	359	141	138	145	215/230	/96	15
	RVF(T)2-60	422	159	156	170	225/245	/100	17

性能曲线

2900rpm

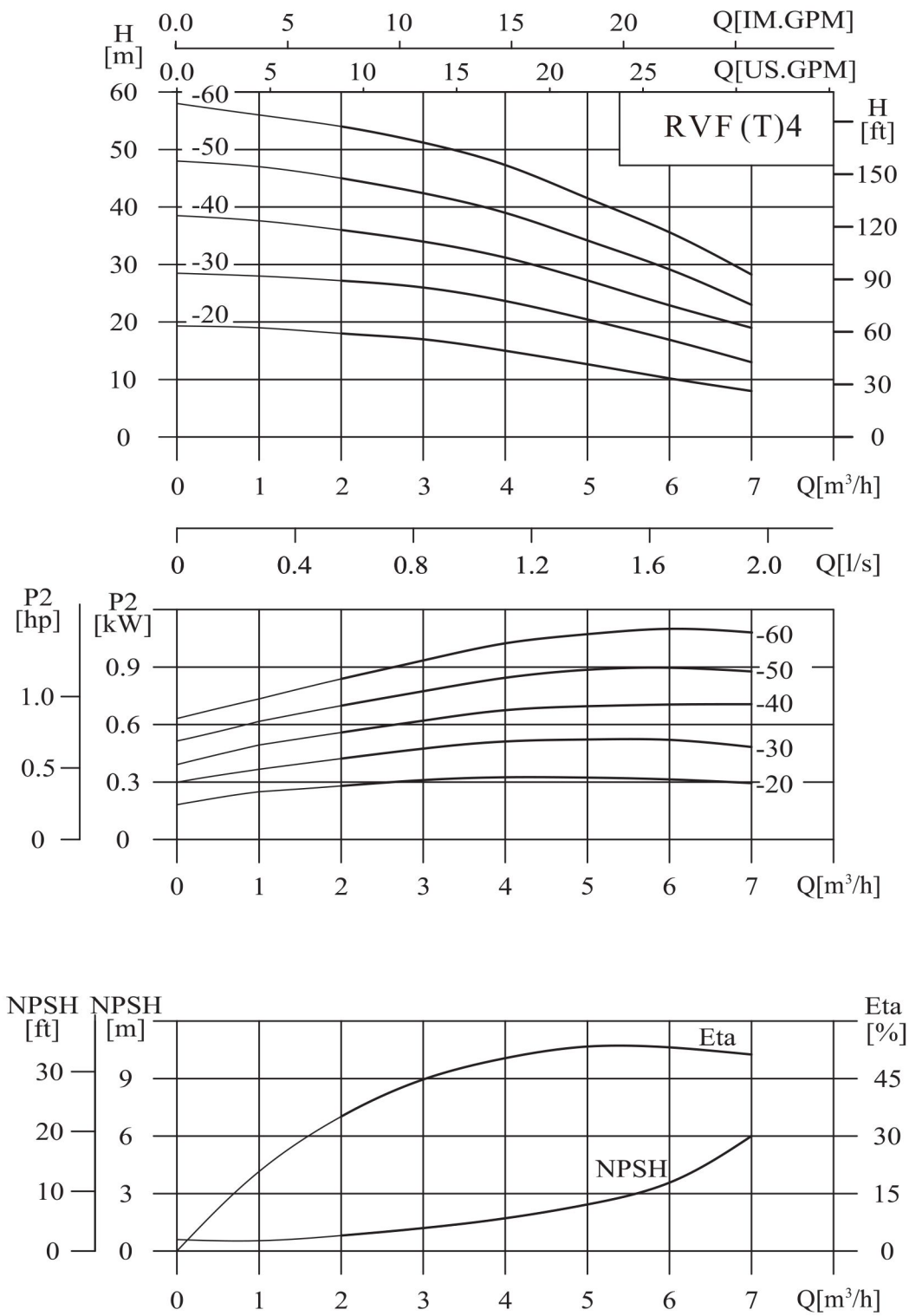

性能表

型号	配用电机 (kW)	Q(m ³ /h)	1	2	3	4	5	6	7
RVF(T)4-20	0.37	H (m)	19	18	17	15	12.5	10	8
RVF(T)4-30	0.55		28	27	26	23.5	20.5	17	13
RVF(T)4-40	0.75		37.5	36	34	31	27	23	19
RVF(T)4-50	1.1		47	45	42.5	39	34	29	23
RVF(T)4-60	1.1		56	54	51	47	41.5	35.5	28

安装图

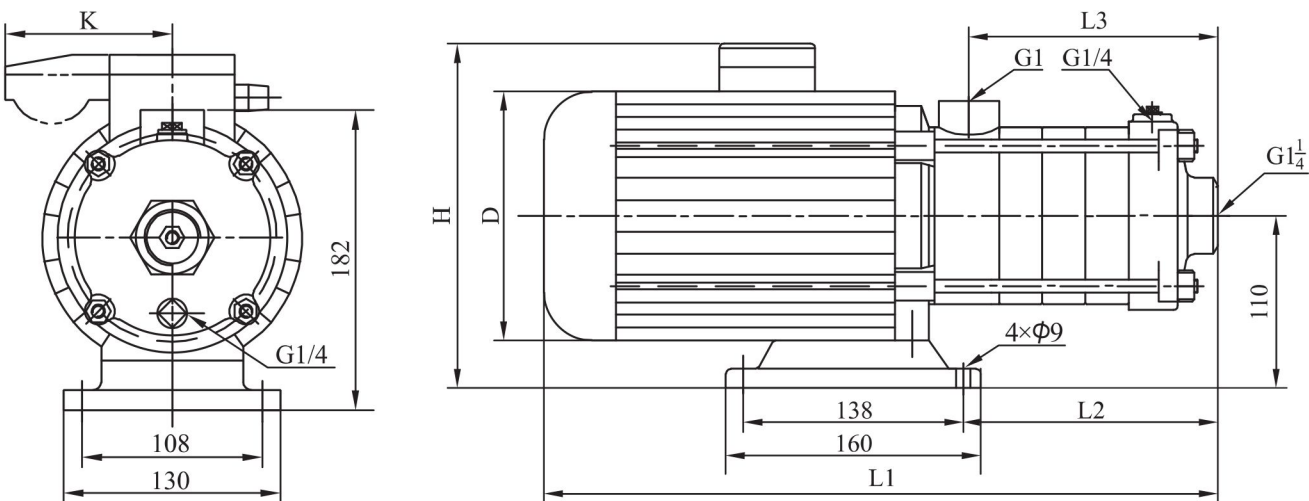

尺寸和重量

电机	型号	尺寸(mm)						重量(kg)
		L1	L2	L3	D	H	K	
三相/单相	RVF(T)4-20	329	105	102	145	215/230	/96	15
	RVF(T)4-30	356	132	129	145	215/230	/96	15
	RVF(T)4-40	416	162	156	170	225/245	/100	17
	RVF(T)4-50	455	188	183	170	225/245	/100	17
	RVF(T)4-60	482	213	210	170	225/245	/100	17

性能曲线

2900rpm

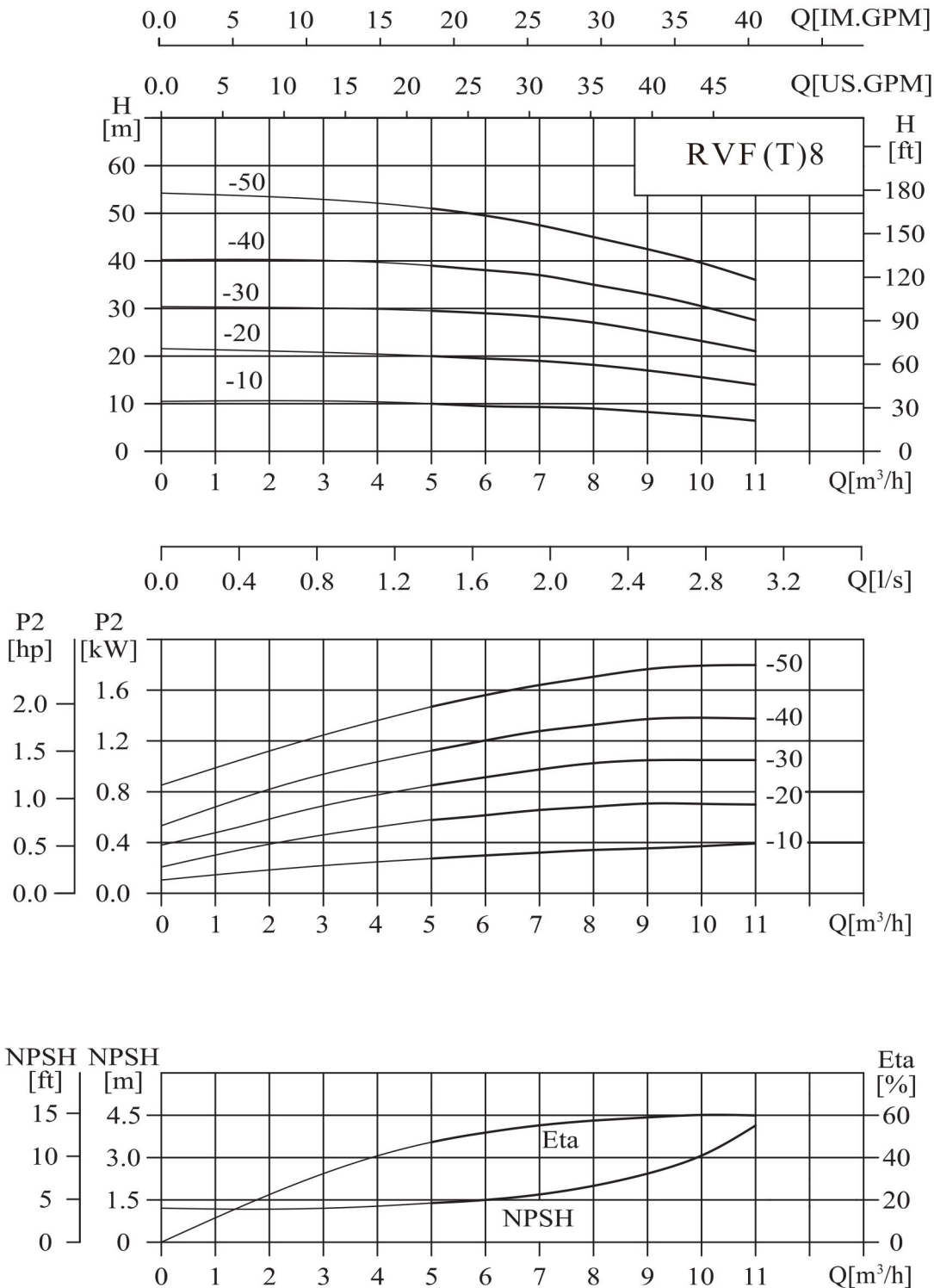

性能表

型号	配用电机 (kW)	Q(m ³ /h)	5	6	7	8	9	10	11
RVF(T)8-10	0.75	H (m)	10	9.5	9.3	9	8	7.5	7
RVF(T)8-20	0.75		20	19.5	19	18	17	15.5	14
RVF(T)8-30	1.1		29.5	29	28	27	25	23	21
RVF(T)8-40	1.5		39	38	37	35	33	30.5	27.5
RVF(T)8-50	2.2		51	49.5	47.5	45	42.5	39.5	36

安装图

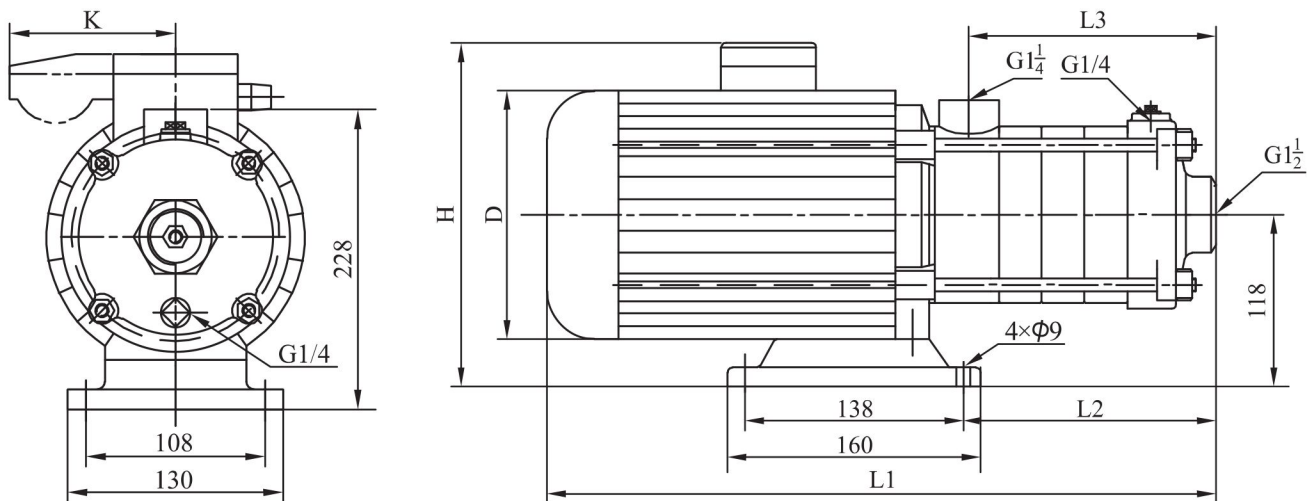

尺寸和重量

电机	型号	尺寸(mm)						重量(kg)
		L1	L2	L3	D	H	K	
三相/单相	RVF(T)8-10	395	126	108	170	230/265	/100	20
	RVF(T)8-20	395	126	108	170	230/265	/100	20
	RVF(T)8-30	425	156	138	170	230/265	/100	25
	RVF(T)8-40	490	186	168	180	240/270	/100	28
	RVF(T)8-50	520	216	198	180	240/270	/100	30

性能曲线

2900rpm

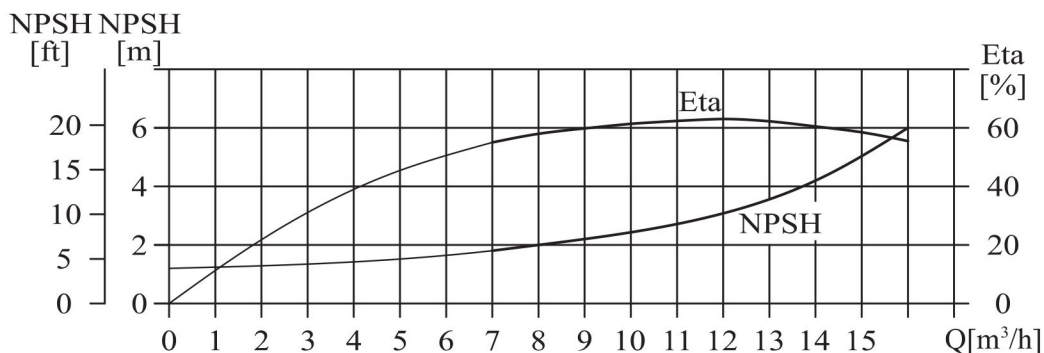
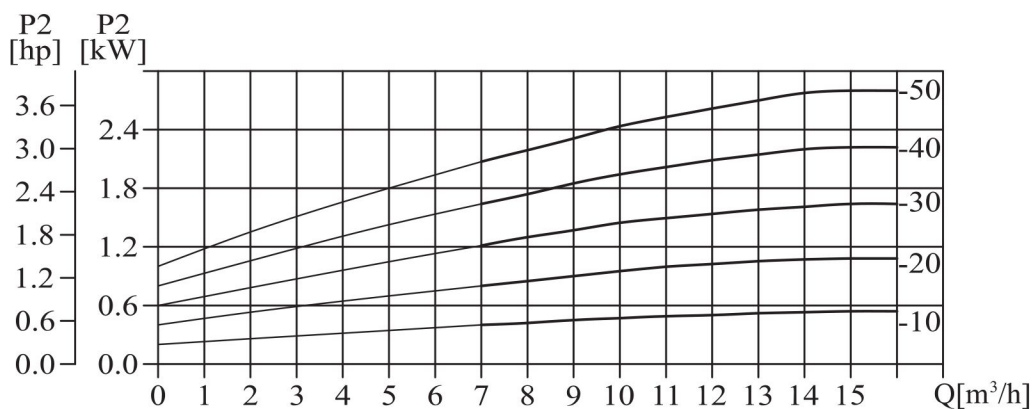
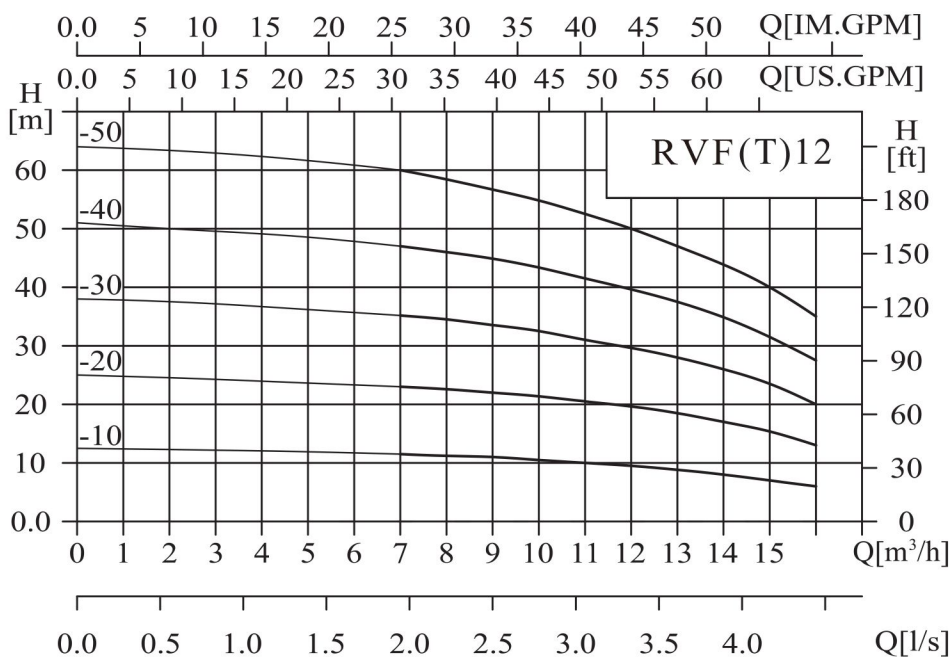

性能表

型号	配用电机 (kW)	Q(m ³ /h)	7	8	9	10	11	12	13	14	15	16
RVF(T)12-10	0.75	H (m)	11.5	11.2	11	10.5	10	9.5	9	8	7	6
RVF(T)12-20	1.2		23	22.5	22	21.5	20.5	19.5	18.5	17	15.5	13
RVF(T)12-30	1.8		35	34.5	33.5	32.5	31	29.5	28	26	23.5	20
RVF(T)12-40	2.4		47	46	45	43.5	41.5	39.5	37.5	35	31.5	27.5
RVF(T)12-50	3		60	58	56.5	55	52.5	50	47	44	40	35

安装图

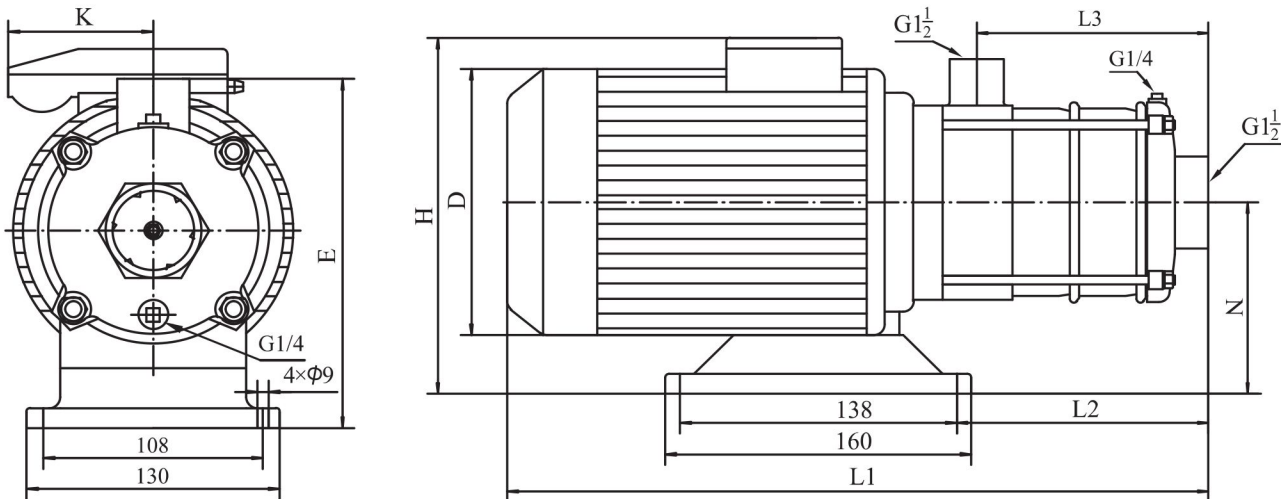

尺寸和重量

电机	型号	尺寸(mm)								重量(kg)
		L1	L2	L3	H	D	E	N	K	
三相/单相	RVF(T)12-10	395	126	108	230/265	170	228	118	/100	20
	RVF(T)12-20	395	126	108	230/265	170	228	118	/100	21
	RVF(T)12-30	460	156	138	240/270	180	228	118	/100	25
	RVF(T)12-40	490	186	168	240/270	180	228	118	/100	29
	RVF(T)12-50	555	216	198	270/	195	240	126		34

性能曲线

2900rpm

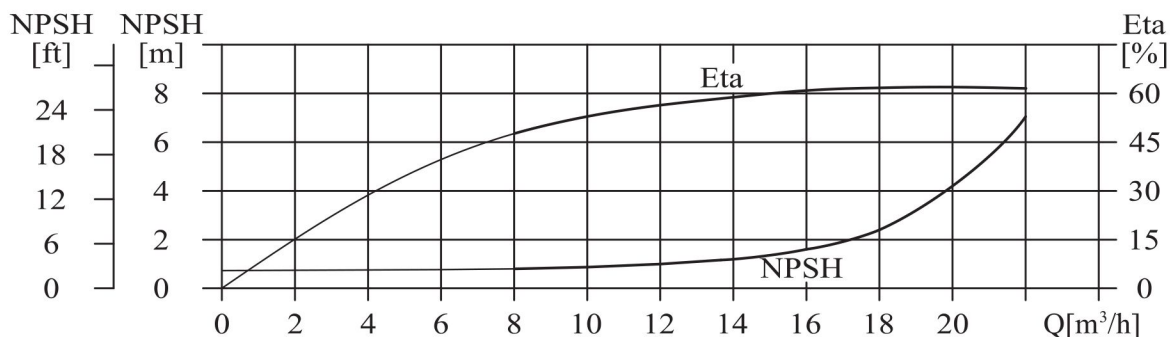
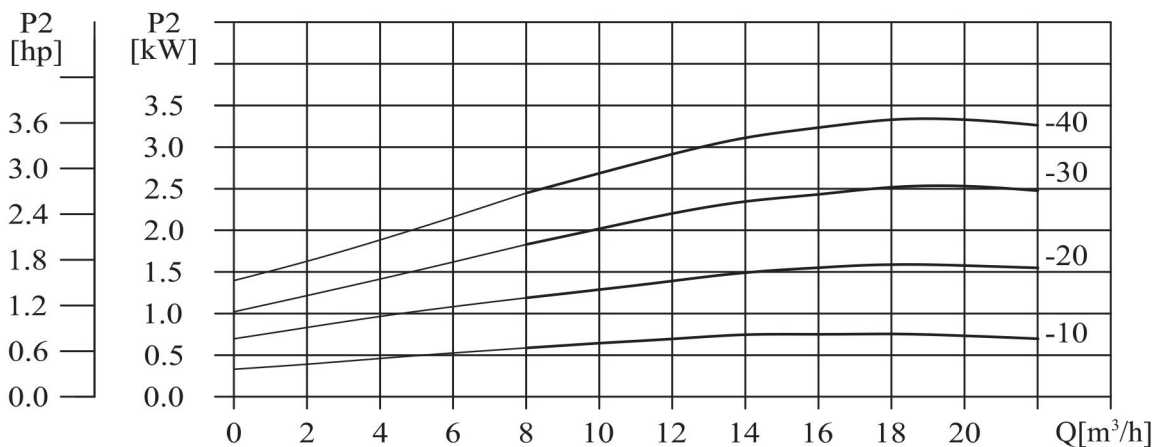
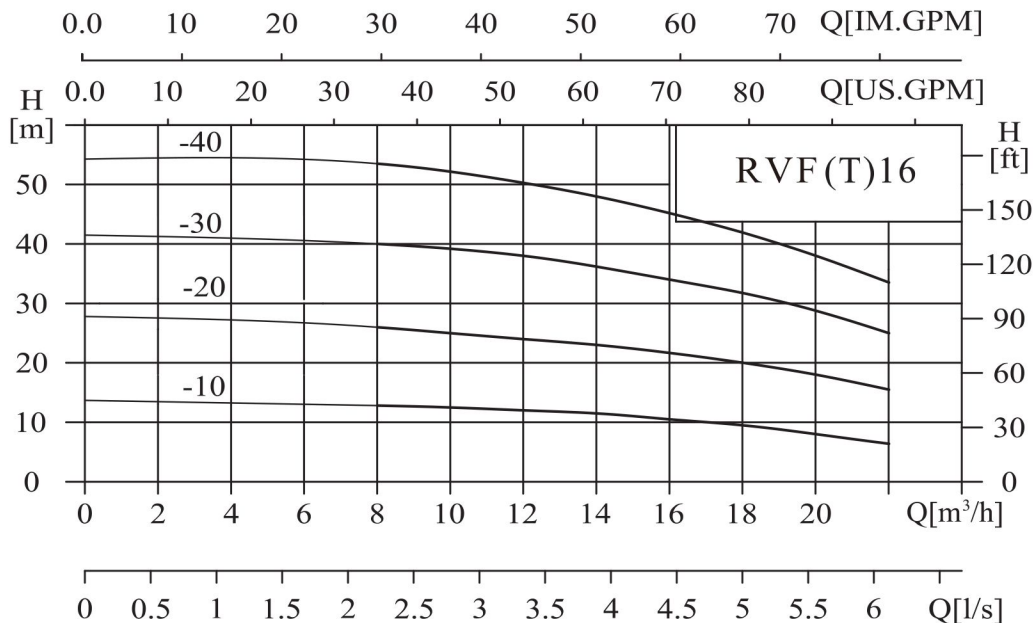

性能表

型号	配用电机 (kW)	Q(m ³ /h)	8	10	12	14	16	18	20	22
RVF(T)16-10	1.1	H (m)	12.8	12.5	12	11.5	10.5	9.5	8	7
RVF(T)16-20	2.2		26	25	24	23	21.7	20	18	15.5
RVF(T)16-30	3		40	39	38	36	34	31.5	29	25
RVF(T)16-40	4		53.5	52	50	48	45	42	38	33.5

安装图

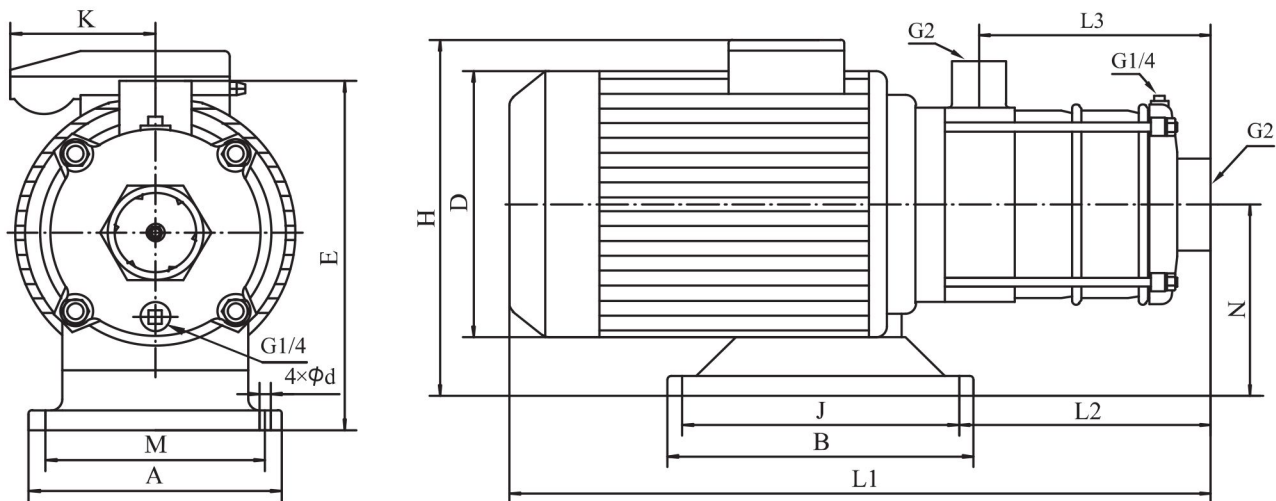

尺寸和重量

电机	型号	尺寸(mm)												重量(kg)	
		L1	L2	L3	H	D	E	N	A	M	B	J	d		K
三相/单相	RVF(T)16-10	423	151	126	230/265	170	227	117	130	108	160	138	9	/100	17.5
	RVF(T)16-20	455	151	126	240/270	180	228	118	130	108	160	138	9	/100	27
	RVF(T)16-30	561	196	171	270/	195	240	130	130	108	160	138	9		33
	RVF(T)16-40	621	340	216	270/	220	230	120	230	190	170	140	12		41

性能曲线

2900rpm

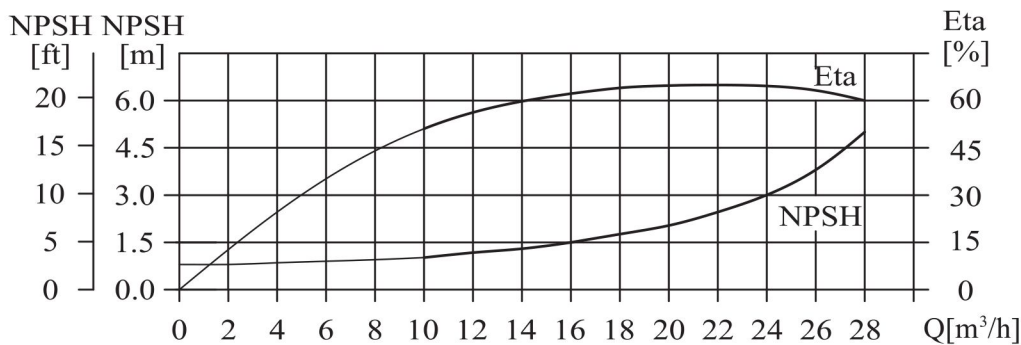
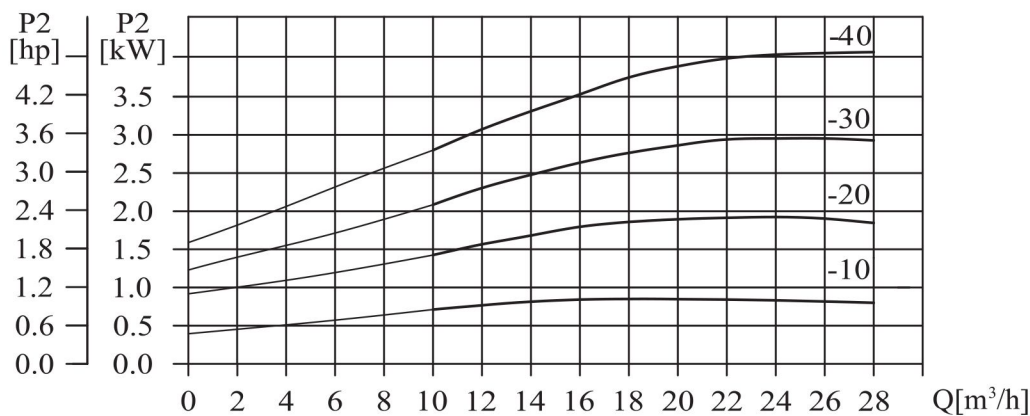
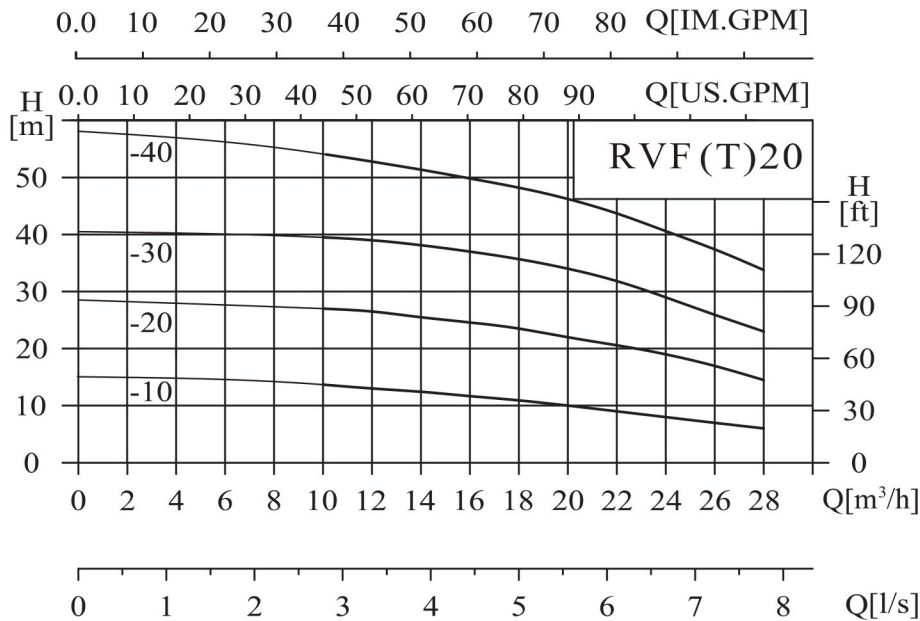

性能表

型号	配用电机 (kW)	Q(m³/h)	10	12	14	16	18	20	22	24	26	28
RVF(T)20-10	1.1	H (m)	13.5	13	12.5	12	11	10	9	8	7	6
RVF(T)20-20	2.2		27	26.5	25.5	25	23.5	22	20.5	18.5	17	14.5
RVF(T)20-30	4		39.5	39	38	37.5	35.5	34	31.5	29	26	23
RVF(T)20-40	4.4		53	52	51	50	48.5	46.5	43	40	36	32.5

安装图

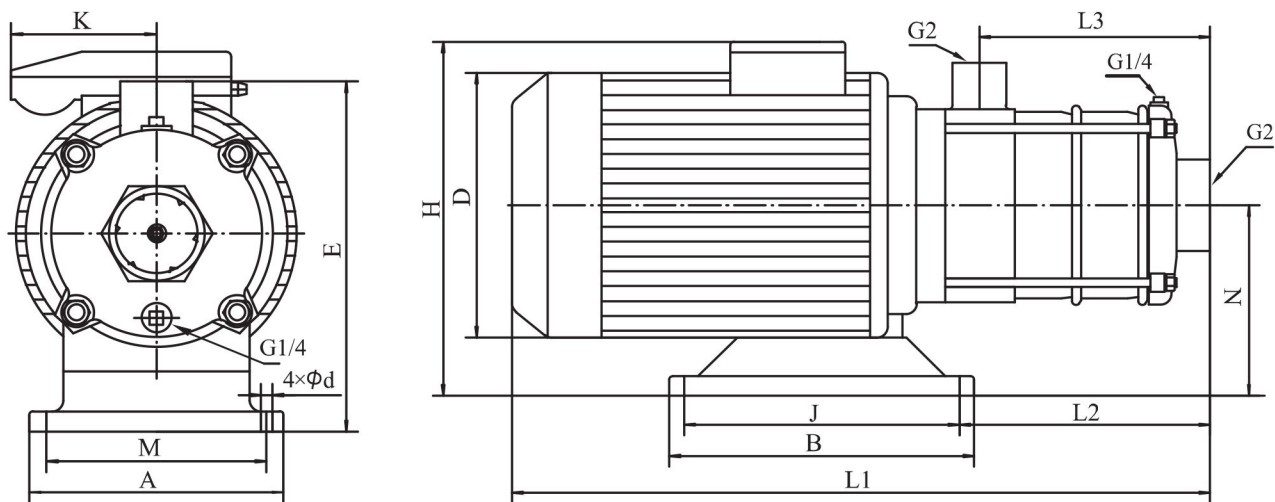

尺寸和重量

电机	型号	尺寸 (mm)												重量 (kg)	
		L1	L2	L3	H	D	E	N	A	M	B	J	d		K
三相/单相	RVF(T)20-10	423	151	126	230/265	170	227	117	130	108	160	138	9	/100	17.5
	RVF(T)20-20	455	151	126	240/270	180	228	118	130	108	160	138	9	/100	27
	RVF(T)20-30	576	294	171	270/	220	230	120	230	190	170	140	12		41
	RVF(T)20-40	621	340	216	270/	220	230	120	230	190	170	140	12		44

—为用户提供高品质水泵及最佳解决方案!



杭州昕科泵业有限公司

HANG ZHOU XINKE PUMPS CO.,LTD.

(原杭州能邦流体设备有限公司)

地址(Add): 杭州市拱墅区长滨路78号

客服热线: 0571-88133683 85028785

传真(Fax): 0571-86598195

网址<http://www.xinkepumps.com>

<http://www.hznblt.com>



www.xinkepumps.com



RECYCLE

数据仅供参考，如有修改，恕不通知，敬请谅解!

版权所有，盗版必究!